

# DACABLUE POWER SYSTEMS

Modelo: D12K  
Set de Generador Diesel

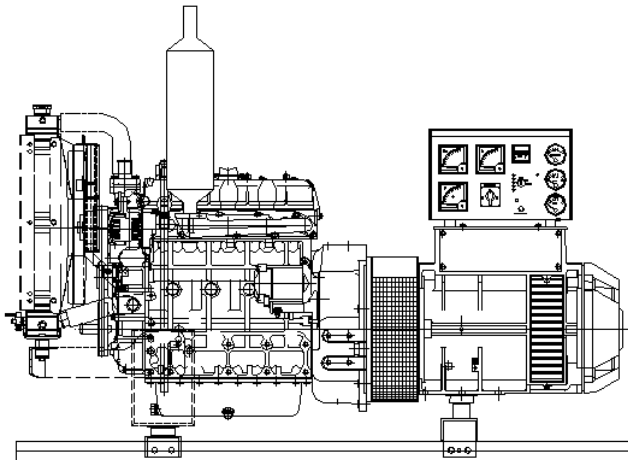

DACABLUE POWER SYSTEMS

## CARACTERISTICAS GENERALES

- ❑ Dacabue ofrece garantía tanto del equipo como de sus componentes.
- ❑ Todas las unidades y sus componentes son probados en la fábrica, durante la etapa de prototipo como la de manufactura, asegurando una larga vida de nuestros productos.
- ❑ Los generadores aceptan el 100% de la carga en un paso según NFPA 110.
- ❑ La garantía limitada de un año, cubre todos los sistemas y componentes. Garantías extendidas se encuentran disponibles.
- ❑ Motor diesel de uso pesado de 4 ciclos rugoso con puertos de circulación para un bajo consumo de combustible y una excelente respuesta de transición.

## CARACTERISTICAS DEL GENERADOR.

- ❑ Sistema único de compensación de voltios por hertz (AVR) que provee un voltaje confiable en momentos de alto consumo.
- ❑ Alternador rotativo sin escobillas de baja reactancia, /3pitch, aislamiento clase H que minimiza la distorsión del voltaje cuando se energizan cargas no lineales.

## MÁS CARATERISTICAS

- ❑ Los controladores están diseñados para responder a las más difíciles aplicaciones.
- ❑ En el caso de bajo nivel de aceite o alta temperatura del refrigerante, el sistema de protección desconectara la unidad automáticamente.
- ❑ Cabina de aluminio.
- ❑ Tanque de combustible integrado.

## CLASIFICACION DEL GENERADOR

Modelo	Código de voltage	Voltage	Conexión	Fase	Factor Potencia	Hz	Amperage Standby	Standby kW / kVA	Prime kW / kVA
D12K	61	480 / 277	12 - HI WYE	3	0.8	60	18	12 / 15	10.5 / 13.1
D12K	63	440 / 254	12 - HI WYE	3	0.8	60	20	12 / 15	10.5 / 13.1
D12K	64	240 / 139	12 - HI DELTA	3	0.8	60	36	12 / 15	10.5 / 13.1
D12K	65	220 / 127	12 - LOW WYE	3	0.8	60	39	12 / 15	10.5 / 13.1
D12K	66	208 / 120	12 - LOW WYE	3	0.8	60	42	12 / 15	10.5 / 13.1
D12K	67	240 / 120	12 - 2 DELTA	1	1.0	60	50	12 / 12	10.5 / 10.5
D12K	51	415 / 240	12 - HI WYE	3	0.8	50	17	10 / 12.5	9 / 11.3
D12K	53	380 / 220	12 - HI WYE	3	0.8	50	19	10 / 12.5	9 / 11.3
D12K	55	220 / 127	12 - LOW WYE	3	0.8	50	33	10 / 12.5	9 / 11.3
D12K	57	220 / 110	12 - 2 DELTA	1	1.0	50	45	10 / 10	9 / 9

Clasificaciones stand-by son para servicio eléctrico continuo durante la interrupción de la energía normal. Ninguna Capacidad de sobrecarga es especificada a esas mediciones. Mediciones Prime disponibles con cargas variables, 10% de sobrecarga por una hora en periodos de 12 horas. Clasificaciones de acuerdo a BS 5514, DIN 6271, ISO-3046 Muchos voltajes industriales, comerciales y residenciales están disponibles.

## ESPECIFICACION DEL ALTERNADOR

<b>Tipo</b>	Campo giratorio de 4 bobinas
<b>Aislamiento del rotor</b>	Clase H
<b>Incremento de temperatura</b>	150°C Standby
<b>Material</b>	Resina epóxica
<b>Factor armónico línea - línea (Máx.)</b>	5%
<b>Factor interferencia telefónica(Tif)</b>	1%
<b>Regulador de voltaje</b>	Estado solido
<b>Enfriamiento</b>	Ventilación propia a prueba de goteo
<b>Cojinete</b>	Cada un pre-lubricado
<b>Acople</b>	Directo, disco flexible
<b>Capacidad de carga (Standby)</b>	100%
<b>Capacidad de sobrecarga(Prime)</b>	110%
<b>Regulación de Voltaje</b>	
<b>De no carga a carga</b>	±1 %
<b>Aceptación de carga instantánea según NFPA 110</b>	100%

- ❑ Campo giratorio de 4 bobinas, acoplado directamente a la rueda volante del motor, que provee excelente alineamiento.
- ❑ Aislamiento clase H, listo para ser usado en los ambientes más extremos con factores como salinidad, arena y corrosión química.
- ❑ Regulador de voltaje de voltios/hertz que mejora las capacidades de encendido del motor y ayuda a manejar las cargas transitorias.
- ❑ Rotor balanceado dinámicamente, de bobina húmeda, que ayuda a disipar la interferencia de voltajes transitorios durante variaciones de la carga.
- ❑ El cableado posee 2/3 de pitch para reducir el contenido armónico del voltaje.
- ❑ Estructura mecánica robusta que permite fácil acceso a las conexiones.

## ESPECIFICACIONES DEL MOTOR

<b>Fabricante</b>	Kubota
<b>Modelo</b>	V1505-BG
<b>Diámetro cilindro</b>	3.07in. (78.0mm)
<b>Desplazamiento</b>	3.3.09in. (78.4mm)
<b>Número de cilindros</b>	4
<b>Volumen de Desplazamiento</b>	91.41 in.³ (1.498L)
<b>Compresión</b>	22.0:1
<b>Sistema de combustión</b>	Kubota E-TVCS
<b>Tipo de motor</b>	En línea – 4 ciclos
<b>Aspiración</b>	Natural
<b>Sistema de ventilación del motor.</b>	Closed
<b>Cilindro</b>	Rectificable
<b>Material Del Cigüeñal</b>	Acero forjado
<b>Tipo de gobernador</b>	Mecánico
<b>Frecuencia de regulación</b>	
<b>No carga-con carga</b>	5 %
<b>Filtro de aire</b>	Elemento seco

- ❑ Motor Kubota de uso pesado, robusto y compacto, de confiable durabilidad.
- ❑ Puntos de fuentes de poder disponibles para varios accesorios.
- ❑ Inyección indirecta de combustible con el sistema Kubota E-TVCS Three Vortex Combustion System, que reduce las emisiones y mejora el consumo de combustible.
- ❑ Gran potencia y bajo en consumo de combustible, el increíble sistema de combustión, no solo mejora la salida de poder, sino que también mejora el consumo total de la máquina.
- ❑ El Gobernador y la rueda libre de alta capacidad de Kubota, hace posible el control de velocidades de la maquina entre el 5%
- ❑ El sistema de súper brillo, es un equipo estándar que ayuda el encendido de la maquina a bajas temperaturas ( -4°F (-20°C)), con tan solo 10 segundos de precalentamiento.

Movido por:



## EQUIPO ESTANDAR

### MOTOR

- Filtro de aire.
- Bomba de combustible.
- Filtro de combustible.
- Bomba de aceite.
- Filtro de aceite
- Bomba de agua
- Termostato y cubierta
- Bomba de agua
- Termostato y cubierta
- Múltiple de escape seco.
- Refrigerante de aceite.
- Motor y aspas de ventilador
- Radiador montado en la unidad.
- Arranque eléctrico de 12v

- Cubierta y rueda volante
- Alternador de carga de 12v
- Kit de batería y soporte.

### GENERADOR

- Sincronizado sin escobillas
- 4 bobinas
- Un cojinete
- Acople directo con flexible
- Aislamiento clase H
- Construcción a prueba de Goteo.

### CONTROL PANEL

- Panel de control digital
- Módulo de encendido

### Automático.

- Medidor de horas eléctrico
- Botones de presión para Funciones de Encendido, detención y Manual.
- Control estándar de Monitoreo de la máquina
- Apagados automáticos de:
  - \* Alta temperatura de agua.
  - Temperatura.
  - \* Baja presión de aceite
  - \* Protector de 12V DC
- Interruptor de circuito.

### -Luces de indicación de :

- \* Temperatura de agua
  - \* Presión de aceite
  - \* Alarma de encendido
  - \* Baja velocidad
  - \* Sobre velocidad
  - \* Batería cargando
- ### GENERAL
- Silenciador crítico
  - Conector flexible
  - Protector contra lluvia
  - Cabina de aluminio blanca
  - Puertas removibles y con Seguro.
  - Aislamiento sonoro

## DATOS DE INSTALACION Y APLICACION

	Item	Unidades	Tipo de operación y aplicación			
			60 Hz		50 Hz	
			Prime	Standby	Prime	Standby
Motor	Razón de velocidad	rpm	1800		1500	
	Potencia neta de salida	hp (kWm)	17.9 (13.4)	20.2 (15.1)	14.9 (11.1)	16.8 (12.5)
	BMEP	psi (kPa)	78.3 (540)	88.4 (609)	78.2 (539)	88.2 (608)
	Velocidad pistón principal	Ft/s (m/s)	15.4 (0.39)		12.8 (0.32)	
Sistema de enfriamiento	Temperatura ambiente	°F (°C)	122 (50)			
	Resistencia al calor por refrigerante	BTU/min (kW)	699 (12.3)	789 (13.9)	582 (10.2)	656 (11.5)
	Presion de flujo de aire del ventilador	Cfm (m3/min)	1105 (32.7)		962 (27.2)	
	Flujo de refrigerante	gal/min (L/min)	10.5 (40.0)		8.7 (33.0)	
	Capacidad de refrigerante	qt (L)	4.2 (4.0)			
	Arranque de termostato a abierto	°F (°C)	160 (71)			
	Termostato completamente abierto	°F (°C)	185 (85)			
	Diametro del ventilador	in. (mm)	14.5 (370)			
Sistema de combustible	Succión máxima de bomba de transferencia.	ft (m)	2.6 (0.8)			
	Tipo de combustible		Diesel #2			
	Capacidad de tanque de combustible	Gal (L)	25 (94.6)			
	Consumo de combustible @ 25% Poder	gal/hr (L/hr)	0.25 (0.94)	0.28 (1.06)	0.21 (0.78)	0.24 (0.88)
	Consumo de combustible @ 50% Poder	gal/hr (L/hr)	0.5 (1.87)	0.56 (2.11)	0.42 (1.56)	0.47 (1.76)
	Consumo de combustible @ 75% Poder	gal/hr (L/hr)	0.74 (2.8)	0.84 (3.16)	0.62 (2.33)	0.7 (2.63)
Requerimiento de aire	Consumo de combustible @ 100% Poder	gal/hr (L/hr)	0.99 (3.74)	1.12 (4.22)	0.83 (3.11)	0.93 (3.51)
	Flujo de aire de combustion	ft <sup>3</sup> /min (m <sup>3</sup> /min)	41 (1.16)		34 (0.96)	
	Restricción de entrada de aire	In.H <sub>2</sub> O (kPa)	9.8 (2.4)			
	Temperatura del exosto	°F (°C)	842 (450)		797 (425)	
Sistema de lubricación	Máxima presion de retorno	In.H <sub>2</sub> O (kPa)	28.4 (7.0)			
	Consumo específico		0.95g/kW-hr			
	Capacidad de aceite	qt (L)	6.4 (6.0)			
	Capacidad total de la máquina con filtro	qt (L)	6.4 (6.0)			
Partes electricas-motor	Tipo de filtro de aceite		Cartridge			
	Alternador de carga de batería	Volts, tierra	14V, negativo			
	Alternador de carga de batería	Medido en amps	45			
	Batería recomendada	CCA amps	600			
Operación	Motor de ignición	Volts, tierra	T12V, negativo			
	Perdidas por altitud y temperatura		Consultar con la fábrica			

## EQUIPO OPCIONAL

### Sistema de Enfriamiento

- Radiador remoto
- Calentador de camisa de agua
- Calentador del Carter de aceite del motor

### Sistema de Combustible

- Separador de agua y combustible.
- Bomba de combustible auxiliar
- Tanque de combustible en la base
- Doble pared
- Aprovado UL

### Sistema de Encendido

- Batería Níquel Cadmio
- Base de calentado de batería.
- Cargador de batería Flotador automático ecualizarle
- Chorro

### Dispositivo de distribución

- Interruptor principal de circuito
- Desviación de desconexión
- Switch auxiliar
- Switch de transferencia automática
- Paralelismo
- Relays protectores

### Generador

- Excitación magnética Permanente
- Calentadores de espacio

- Detectores de alza de Temperatura

### Panel de Control

- NFPA 110 aprobado
- Panel de anunciación remoto
- Alarma Audible

### General

- Resortes aislantes de vibración
- Luces interiores AC o DC
- Trailer
- Caja de exportación
- Pruebas especiales
- Garantías
- \_\_\_ Años
- Cualquier otra opción consultar.

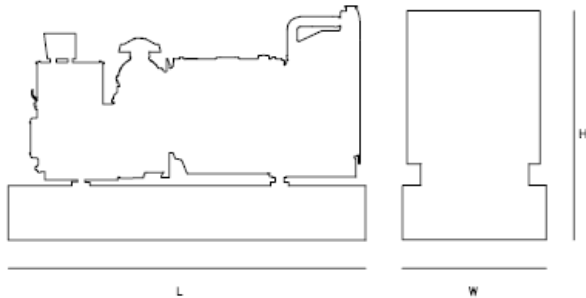

## DIMENSIONES Y PESO

	Unidades	Abierta
Largo	In. (mm)	55 (1397)
Ancho	In. (mm)	28 (711)
Alto	In. (mm)	48 (1219)
Peso lbs (kg)	Lbs (kg)	684 (310)

Configuración general como referencia únicamente. No use esas dimensiones Para propósitos de instalación. Contacte su dealer local para obtener dibujos Certificados.

Todas las especificaciones y materiales sujetos a cambio sin previo aviso.

## DACABLU POWER SYSTEMS

Phone (786) 623-4830 / (786) 444-6519  
 Address: 4265 NW 2<sup>nd</sup> St, Miami FL 33126  
 Email: sales@dacablue.com  
[www.dacablue.com](http://www.dacablue.com)

